

# SFANGATRICE A BOTTE BARREL DESLIMERS SPALATOARELE TIP BUTOI MOD. SFB



Le sfangatrici a botte mod. SFB sono macchine progettate per il lavaggio di materiali particolarmente sporchi. Il materiale da lavare viene trascinato e mescolato da delle pale disposte elicoidalmente all'interno della botte e grazie ad un lavaggio effettuato in controcorrente il sistema è in grado di assicurare una totale disgregazione anche delle più difficili impurità presenti nell'inerte. La macchina è costituita da una botte d'acciaio posta in rotazione per trascinamento da 4 gruppi di ruote gommate e da ruote disposte sull'anello centrale che guidano e impediscono spostamenti assiali della botte stessa. Il moto rotatorio della botte viene trasmesso da un doppio gruppo motore-riduttore in bagno d'olio con giunto idraulico per evitare un avviamento a strappo attraverso delle cinghie trapezoidali fra giunto e riduttore pendolare. Il rivestimento interno della botte è in lamiera antiusura che grazie alla sua conformazione la manutenzione e il suo ricambio è facile e veloce. Il telaio di sostegno è realizzato in solida carpenteria recanti due semplici e robusti longheroni in modo da consentire una facile installazione della macchina.



The baller deslimers type SFB are machines projected for the washing of material very dirty. The material that need wash dragged forward with blades that arranged in helicoidal-form in the barrel and thanks to washing effected in counter-current the system is able to ensure a total disintegration of the material, included the hard impurity in the aggregate. The machine consisting of a barrel in steel that it turned with 4 groups of tyres and of tyres in the central anel that guide and hinder barrel's axial-movements. The rotatory motion of the barrel is transmit with a oversized double motor-reducer group in oil bath, with hydraulic joint and the pendular reducer through transmission with trapezoidal belts between the hydraulic joint and the pendular reducer. The lined with wear-resistant metal sheet so its maintenance and replacement is quick and easy. Sturdy machine held to the base by two simple, yet stout longitudinal members so the installation of the machine is very easy.



Spalatoarele tip butoi mod.SFB sunt utilaje proiectate pentru spalarea materialelor foarte murdare. Materialul de spalat vine tras si amestecat cu paletii dispusi in forma de spirala in interiorul butoiului si datorita unei spalari efectuate in contra-curent sistemul este in grad de a asigura dezintegrarea completa a celor mai dificile impuritati gasite in agregate. Utilajul este format dintr-un butoi de otel in rotatie data de 4 grupuri de roti cauciucate si a rotilor dispuse pe inelul central care conduc si previn miscarea axiala a butoiului. Miscarea de rotatie a butoiului este transmisa de un grup dublu motor-reductor cu baie de ulei si cuplaj idraulic pentru a evita o pornire brusca a curelelor trapezoidale dintre cuplaj si reductor. Partea interioara a butoiului este inbracata cu tabla antiuzura care multumita formei sale da posibilitatea la o inlocuire usoara si rapida. Cadru de sprijin este realizat din tamplarie robusta care poarta doua lonjeroane si permit instalarea usoara a utilajului.

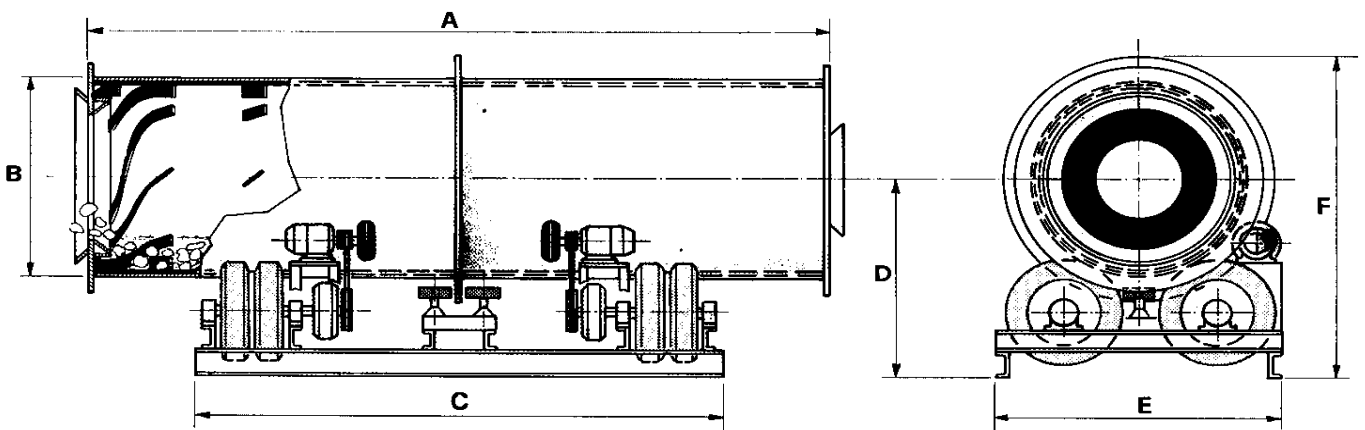

DIMENSIONI E CARATTERISTICHE TECNICHE - DIMENSIONS AND TECHNICAL FEATURES - DIMENSIUNI SI CARACTERISTICHE TEHNICE

MODELLO MODEL MODELUL	DIMENSIONI - DIMENSIONS - DIMENSIUNI (mm.)						Produzione Oraria Hourly flow rate Productie/ora mc/h	Pezzatura Piece size Marimea (max) mm.	Potenza Inst. Power Inst. Putere Inst. kW	Peso Weight Greutatea Kg.
	A	B	C	D	E	F				
SFB 50-16/60	6000	1600	4250	1630	2300	2580	50	150	7,5 + 7,5	9000
SFB 65-18/45	4500	1800	3250	1800	2300	2850	65	180	7,5 + 7,5	8500
SFB 65-18/60	6000	1800	4250	1800	2300	2850	65	180	11 + 11	10000
SFB 85-20/60	6000	2000	4350	1920	2480	3060	85	220	15 + 15	12000
SFB 100-22/60	6000	2200	4500	2130	2480	3350	100	250	18,5 + 18,5	16000
SFB 100-22/70	7000	2200	4500	2130	2480	3350	100	250	18,5 + 18,5	17000
SFB 130-24/70	7000	2350	4800	2130	3100	3460	130	250	22 + 22	21500
SFB 180-27/80	8000	2700	7500	2700	4200	4200	180	300	37 + 37	35000
SFB 250-32/90	9000	3200	8000	2900	4200	4650	130	300	55 + 55	57000



### SERRAGLIO GIORGIO S.A.S.

33098 Via Grava, 25 VALVASONE ARZENE (PN)  
Tel. +39 (0) 434 899489 Fax +39 (0) 434 899637  
e-mail: [serraglio@serragliogiorgiosas.it](mailto:serraglio@serragliogiorgiosas.it)  
<http://www.serragliogiorgiosas.it>

Agente di zona/Area agent/Agente de zona